

PROFINA Fireclay Installation Guide

READ THESE INSTRUCTIONS CAREFULLY BEFORE YOU BEGIN

EXTREME CAUTION: Fireclay sinks are very heavy. For personal safety, always use extra personnel for moving or installation.

INSPECTION: BLANCO requires that the sink be thoroughly inspected for any damage prior to installation.

DIMENSIONAL DATA:

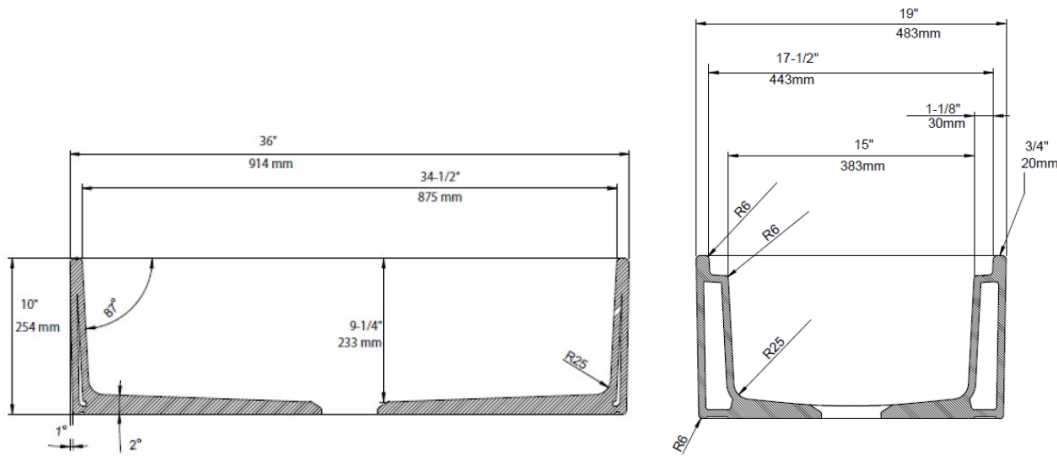

Pre-installation Planning:

This installation assumes the use of a custom cabinet and countertop design. BLANCO recommends that a professional installer be used. To achieve the desired finished fit and form, it is critical that the cabinet maker, cabinet installer, and countertop fabricator fully understand the consumer's requirements regarding the final installed look.

A countertop reveal of 1/8" or a zero reveal is recommended to ensure proper functionality of the accessory ledge. A negative reveal is not recommended.

Fireclay is a natural material and PROFINA is crafted by hand. Variation between the fit of the sink and accessories will occur however this does not impede upon the functionality of the products if installed correctly.

Cutting board (included) should not be used when nested on the dish rack (optional).

A custom sink base and support system is required for installation of BLANCO fireclay sinks. Whether the sink is used for replacement or new installation, the cabinet area beneath the sink **MUST** be reinforced to provide sufficient support. A wood or metal support frame for the sink must support 400 pounds (approximate weight of sink when full and a garbage disposal installed). Ensure you provide proper clearance for faucet, water supply lines, drain assembly, garbage disposal mounting system and the structural parts of the cabinet. **TEMPLATES ARE NOT INCLUDED** and due to the unique installation requirements we recommend that your countertop fabricator and cabinet maker use **the actual sink to be installed prior to cabinet or countertop fabrication.**

All installation procedures must comply in strict accordance with applicable local plumbing and building codes.

CARE AND MAINTENANCE CLEANING

CLEANING

BLANCO ceramics are designed for simple and easy cleaning. After every use, rinse and wipe the sink with a clean, soft cloth to eliminate any water spots or soap film build-ups. For daily cleaning use mild dish soap or detergent, warm water and a soft cloth. Rinse thoroughly after cleaning and dry with a soft dry cloth to restore original luster of material. For harder to clean stains we recommend using 50/50 water and bleach solution. Rinse thoroughly after cleaning and dry with a soft dry cloth. Non-abrasive cleaners such as Bar Keeper's Friend are also effective but should be used sparingly.

WHAT NOT TO USE:

- Do not use any harsh abrasives or caustic cleaners containing ammonia or alkalis to clean sink surfaces.
- Do not use materials such as scouring pads, steel wool, abrasive powder or liquid cleaners when cleaning sink.
- Do not use paint removers, oven cleaners, or aggressive chemical solutions to clean sink surfaces.

BLANCO America Inc. Warranty

BLANCO America will replace without charge, (excluding labor & transportation costs) any fireclay sink supplied by Blanco America that is proven to be defective, with an equivalent replacement, within the specified appropriate period from date of purchase, to the original owner, provided it has been used solely in a residential application and installed in accordance with the Blanco installation instructions, used and cleaned as recommended, and not damaged due to abuse, misuse, or negligence. For installed warranty concerns, please contact Blanco America directly for further information and proper documentation. (In the event of a warranty claim, the owner will be required to provide proof of purchase - save sales receipt.) This warranty will not cover any damages which might be caused by the product. (Some states do not allow such limitation, so this reference may not apply to you.) Blanco America reserves the right to inspect any sink reported to be defective prior to replacement of the sink. All decisions are final. Replacement cost EXCLUDES transportation and any labor costs for the removal or reinstallation.

Blanco shall not be liable in case of:

- Improper installation/modification
- Damages resulting from abuse, such as heavy impact or dropped objects
- Improper care or maintenance
- Improper applications (such as exposure to corrosive chemicals, photographic solutions, etc.)
- Any modifications made to the product after it left Blanco America premises
- Use in commercial application
- Scratches due to use

This warranty supersedes all other warranties, expressed or implied. The foregoing warranties are exclusive and made only for the buyer. NO OTHER WARRANTY, WHETHER EXPRESSED, IMPLIED, OR STATUTORY, INCLUDING ANY WARRANTY OF MERCHANTABILITY OR FITNESS FOR A PARTICULAR PURPOSE SHALL BE DEEMED TO EXIST IN CONNECTION WITH ANY OF THE GOODS OR SERVICES SUPPLIED HEREUNDER, AND ANY IMPLIED WARRANTIES FOR A PERIOD GREATER THAN THE WARRANTY PERIOD CONTAINED IN BLANCO AMERICA'S LIMITED WARRANTY ARE HERBY EXCLUDED. BLANCO AMERICA INC. SHALL NOT BE LIABLE FOR ANY INDIRECT, INCIDENTAL, SPECIAL OR CONSEQUENTIAL DAMAGES IN ANY WAY RELATED TO THE GOODS OR SERVICES SUPPLIED HERUNDER. No employee, agent or other person is authorized to give any warranties on behalf of Blanco America, Inc. in addition to or different from the herein given to assume for Blanco America, Inc. any other liability in connection with any of its products expect if in writing which is signed by an officer of Blanco America Inc. and expressly and internationally gives such warranties or assumes such liability.

To obtain warranty service in the U.S.,
please call BLANCO America customer service
1-800-451-5782

BLANCO Canada Inc. Warranty

Limited Lifetime Warranty: Stainless Steel, SILGRANIT® and Fireclay Sinks

BLANCO CANADA INC. hereafter referred to as BLANCO, is pleased to offer a limited lifetime warranty with all BLANCO sinks used in normal domestic installations. BLANCO warrants its sinks to be free from all manufacturing defects in material and workmanship.

BLANCO will repair or replace, at no charge, excluding labour, any sink supplied by BLANCO that is proven to be defective under normal use. An equivalent replacement will be issued to the original owner provided the defective sink was installed in accordance with BLANCO installation procedures, used and cleaned as recommended and not damaged due to abuse, misuse or negligence. Chips, scratches and stains are not deemed to be manufacturing defects. BLANCO will not be held liable for chips, scratches and stains that can occur under normal use over a period of time. Please refer to cleaning instructions to maintain your sink in its original appearance. BLANCO shall not be held liable under this warranty where the sink has been used in a non-domestic application, improperly installed, or damaged from the impact caused by a heavy object being dropped on the sink or from improper handling. BLANCO shall not be liable for any inconvenience or expense for material or labour related to the removal or replacement of a defective sink or for any loss or damage to any person or property whatsoever resulting from the defective sink. All transportation costs to and from the point of purchase will be the responsibility of the purchaser.

Any sink returned must be in the original packaging and include all the accompanying accessories, parts and documentation. BLANCO reserves the right to inspect any sink reported to be defective prior to replacement of the sink.

WARRANTY EXCLUSIONS

Excluded are any accessories that accompany the sink (strainers, waste fittings, waste chutes etc.).

Obligation of the original owner

The original dated sales receipt must be retained by the customer and is the only acceptable proof of purchase.

BLANCO makes no additional warranties, expressed or implied and any implied warranty including that of merchantability or fitness for a particular purpose, is limited in its duration to the duration of the written limited warranties set forth herein.

No employee, agent or other person is authorized to provide any warranty on behalf of BLANCO for a BLANCO product that is in addition to or different from the warranty stated above unless the warranty has been previously approved by an authorized BLANCO representative.

This warranty gives you specific legal rights and you may also have other rights which may vary from province to province.

To obtain warranty service in Canada,
please call BLANCO Canada customer service
1-877-425-2626

Guide d'installation PROFINA Fireclay

LISEZ ATTENTIVEMENT CES INSTRUCTIONS AVANT DE COMMENCER

EXTRÊME PRUDENCE: les éviers en argile réfractaire sont très lourds. Pour assurer votre sécurité, obtenez l'assistance de personnes supplémentaires lors du déplacement et de l'installation de l'évier.

INSPECTION: BLANCO demande que l'évier soit attentivement inspecté afin d'en assurer le bon état avant d'entreprendre l'installation.

DIMENSIONS:

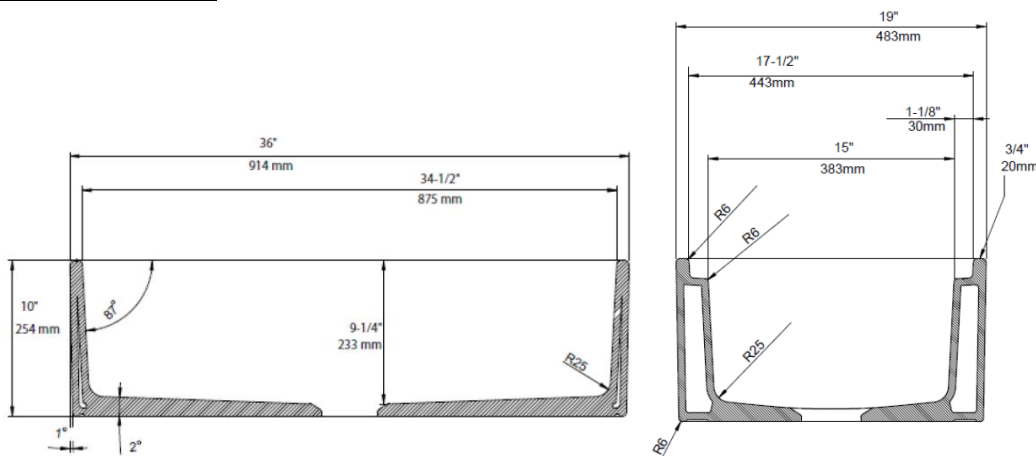

Préparatifs d'installation:

L'installation de cet évier doit habituellement s'effectuer sur une armoire et un comptoir fabriqués sur-mesure. BLANCO recommande que l'installation soit effectuée par un professionnel.

Pour obtenir l'apparence et l'ajustement souhaités, il est essentiel que le fabricant de l'armoire, l'installateur de l'armoire et l'installateur du comptoir connaissent précisément les exigences du client sur ces points.

Il est recommandé d'installer ce produit avec un pourtour exposé de 1/8" ou à ras avec le comptoir afin d'assurer la bonne intégration de la plage à accessoires. Il n'est pas recommandé d'opter pour un pourtour entièrement en retrait sous le comptoir.

L'argile réfractaire est un matériau naturel et le PROFINA est fabriqué à la main.

Ainsi, ses dimensions et son ajustement peuvent légèrement varier; toutefois, ces variations n'ont aucune incidence négative sur la fonctionnalité de l'évier et des accessoires.

Il n'est pas recommandé d'utiliser la planche à découper (incluse) en équilibre sur le panier à vaisselle (optionnel)

La pose de cet évier BLANCO en argile réfractaire nécessite une structure de support spéciale. Que ce soit dans une nouvelle installation ou pour un remplacement, l'armoire qui soutient l'évier *DOIT* être renforcée afin d'offrir un soutien suffisant. Ce support en bois ou en métal doit avoir une capacité d'au moins 180 kg (400 lb), soit le poids approximatif de l'évier rempli d'eau et muni d'un broyeur à déchets. Il faut aussi prévoir

un dégagement suffisant pour les robinets, les canalisations d'alimentation en eau, le renvoi d'eau, le broyeur à déchets s'il y a lieu et la structure de support.

AUCUN GABARIT N'EST INCLUS; en raison des exigences d'installation particulières, il est recommandé que le fabricant de l'armoire et l'installateur du comptoir utilisent **l'évier lui-même comme modèle avant d'entreprendre la fabrication ou l'installation.**

L'installation en elle-même doit être conforme à toutes les exigences des codes locaux de plomberie et du bâtiment applicables.

ENTRETIEN ET NETTOYAGE

NETTOYAGE

Les céramiques BLANCO sont conçues pour offrir simplicité et facilité de nettoyage. Après chaque utilisation, rincez l'évier et essuyez-le avec un linge doux et propre, pour l'assécher et éliminer tout résidu de savon. Au quotidien, nettoyez-le avec un savon ou un détergent doux, de l'eau tiède et un linge doux. Rincez abondamment après le nettoyage et essuyez à l'aide d'un chiffon doux pour rendre au matériau son lustre d'origine.

Pour les taches plus tenaces, nous recommandons d'utiliser une solution d'eau et de Javel diluée à 50/50. Rincez abondamment après le nettoyage et essuyez à l'aide d'un chiffon doux. Les nettoyeurs non abrasifs comme le Bar Keepers Friend sont eux aussi efficaces, mais il faut les utiliser avec modération.

NE PAS UTILISER:

- N'utilisez pas de produit fortement abrasif ou de produit nettoyant caustique contenant de l'ammoniaque ou des alcalins pour nettoyer les surfaces de l'évier.
- N'utilisez pas d'éponges à gratter, de la laine d'acier, de la poudre abrasive ou des produits nettoyants liquides pour nettoyer les surfaces de l'évier.
- N'utilisez pas de décapant à peinture, de nettoyant de four, ni de solutions chimiques agressives pour nettoyer les surfaces de l'évier.

Garantie de BLANCO Canada Inc.

Garantie à vie limitée: Éviers en acier inoxydable, SILGRANIT^{MD} et en argile réfractaire

BLANCO CANADA INC. ci-après désignée BLANCO, est heureuse d'offrir une garantie à vie limitée au propriétaire original de l'évier BLANCO, pour tous les modèles utilisés à des fins domestiques normales. BLANCO garantit ses éviers contre tout défaut de fabrication lié aux matériaux et à la main-d'œuvre.

BLANCO répare ou remplace, sans frais, exclusion faite des coûts de main-d'œuvre, tout évier fourni par BLANCO qui s'avère défectueux dans le cadre d'une utilisation normale. Un évier de remplacement équivalent est fourni au propriétaire initial pourvu que l'évier défectueux ait été installé conformément aux procédures d'installation de BLANCO, qu'il ait été utilisé et nettoyé de la façon recommandée, qu'il n'ait pas été endommagé de façon abusive et qu'il n'ait pas fait l'objet d'une mauvaise utilisation ou de négligence. Les encoches, les égratignures et les taches ne constituent pas des défauts de fabrication. BLANCO n'est pas responsable des encoches, des égratignures et des taches qui peuvent apparaître avec le temps dans le cadre d'une utilisation normale. Veuillez-vous reporter aux instructions de nettoyage afin d'assurer que votre évier maintienne son apparence initiale. La responsabilité de BLANCO n'est pas engagée aux termes de la présente garantie lorsqu'un évier a été utilisé à des fins non domestiques, n'a pas été installé correctement ou s'il a été endommagé par la chute d'un objet lourd ou par une manipulation inappropriée. BLANCO n'est pas responsable du coût du matériel ou de la main-d'œuvre lié à l'enlèvement ou au remplacement d'un évier défectueux ni de toute perte ou préjudice causé en raison d'un évier défectueux. Tous les frais de transport vers et à partir du point de vente sont à la charge de l'acheteur.

Tout évier retourné doit être dans l'emballage original et être accompagné de tous ses accessoires et pièces, et de la documentation fournie au moment de l'achat. BLANCO se réserve le droit d'inspecter tout évier prétendument défectueux avant de le remplacer.

EXCLUSIONS DE GARANTIE

Sont exclus les accessoires composant l'évier (les crépines, raccords d'évacuation, vide-ordures et autres).

Obligations du propriétaire initial

Le reçu de caisse original doit être conservé par le client et constitue la seule preuve d'achat acceptable.

BLANCO ne fournit aucune garantie supplémentaire, explicite ou implicite, et toute garantie implicite y compris celle relative à la qualité marchande ou au caractère adéquat pour une fin particulière, se limite à la durée de la garantie écrite et limitée énoncée aux présentes.

Aucun employé, représentant ou autre personne n'est autorisé à fournir une garantie pour le compte de BLANCO à l'égard d'un produit de BLANCO, qui soit complémentaire ou différent de la garantie énoncée précédemment, à moins qu'une telle garantie n'ait été préalablement approuvée par un représentant dûment autorisé de BLANCO.

La présente garantie vous confère certains droits légaux spécifiques et vous pouvez avoir d'autres droits en fonction de la province où vous habitez.

Pour obtenir des services relatifs à la garantie, veuillez communiquer avec le Service à la clientèle de BLANCO en composant le numéro sans frais 1-877-425-2626.
